

2019











# Обзор профилей profile systems

# Обзор профилей

Январь 2019

## Легенда

-  ПВХ белого цвета
-  Декоративная пленка
-  Наружное покрытие Acrylcolor
-  ПВХ профиль с использованием рециклата
-  STV® - технология вклеивания стеклопакета
-  IKD® - заполнение теплоизолятором основной камеры
-  Инновационный продукт от GEALAN
- ....51 Сталь
- ....52 Алюминий
- ....55 Цинковое литье
- ....70 Пластмассовые комплектующие
- ....80 Полиамидные комплектующие
- ....90 Уплотнитель на основе этиленпропиленового каучука
- ....91 Силикон
- ....92 Термопластэластомерный уплотнитель
- ....93 Гибкий ПВХ
- ....99 Оконные комплектующие и другие материалы
- Поверхность профиля ламинированная под дерево или цветная
- - - - - Поверхность Acrylcolor, коэкструзия
- Ix и Iy момент инерции в см<sup>4</sup>
-  Планируемый к выпуску профиль

**Примечание:**

Содержание этого сборника не является полным! Полный перечень поставки представлен в каталоге "Профили и аксессуары"

# S 3000

3 Камерные

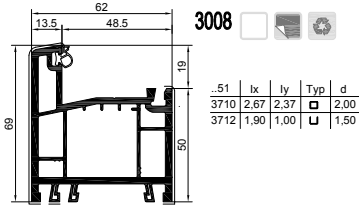
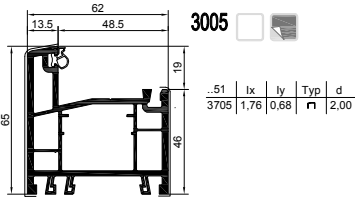

S 3000

S 8000 IQ

S 9000

GEALAN-KUBUS®

Штульпы

Шпрорсы

Штапики

Армирование

Уплотнители

Расширители

Соединители

Угловые соединители

Накладки

Подставочные профили

Пороги

Системы вентиляции

Подъемно-раздвижная дверь

Сдвижная система SMOOVIO

Аксессуары

## S 3000 Импосты

3 Камерные

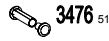
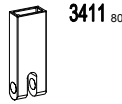
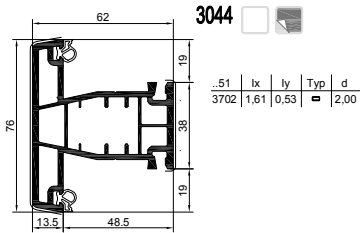

## S 3000 Створки

3 Камерные

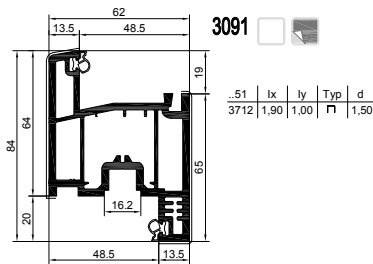
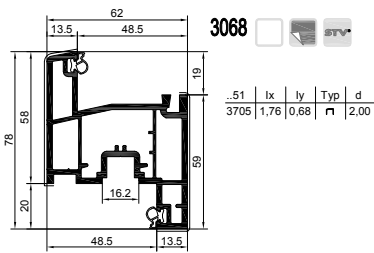

2 Камерные

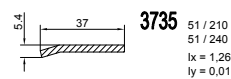
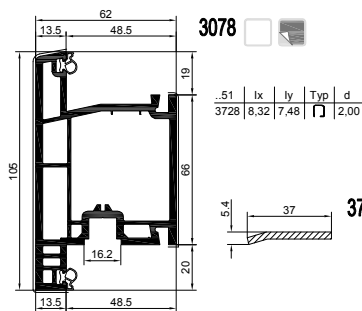
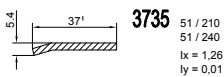
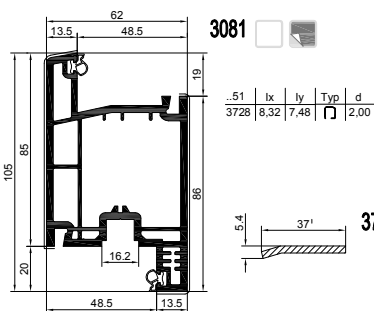

# S 3000 Створки

S 3000

Открывание наружу

S 8000 IQ

S 9000

GEALAN-KUBUS®

Штульпы

Шпрорсы

Штапики

Армирование

Уплотнители

Расширители

Соединители

Угловые соединители

Накладки

Подставочные профили

Пороги

Системы вентиляции

Подъемно-раздвижная дверь

Сдвижная система SMOOVIO

Аксессуары

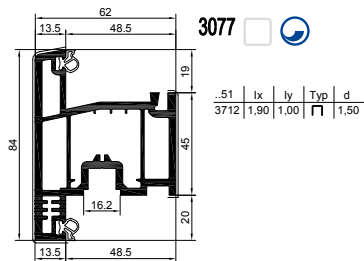
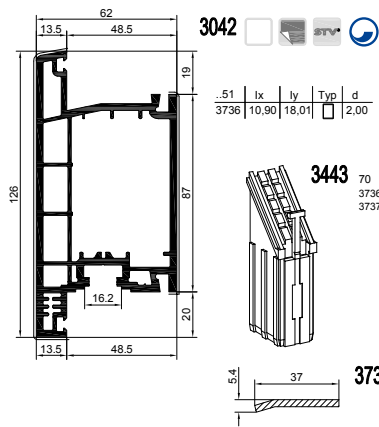

# S 8000 IQ Рамы

## 3 Камерные

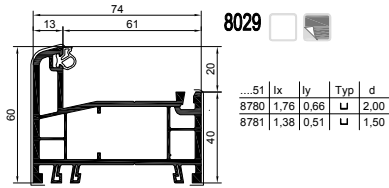

S 3000

S 8000 IQ

S 9000

GEALAN-KUBUS®

Штульпы

Шпрорсы

Штапики

Армирование

Уплотнители

Расширители

Соединители

Угловые соединители

Накладки

Подставочные профили

Пороги

Системы вентиляции

Подъемно-раздвижная дверь

Сдвижная система SMOOVIO

Аксессуары

## 5 Камерные

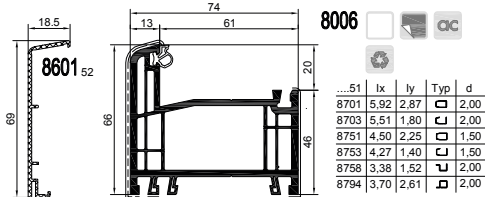
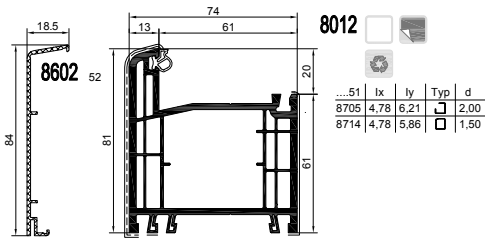

## 6 Камерные

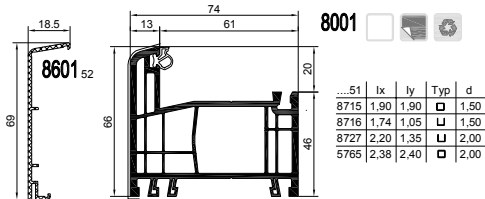
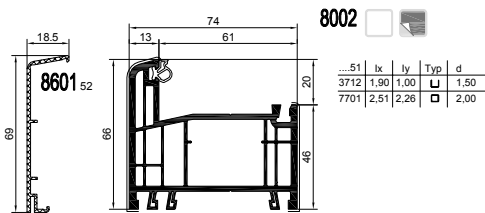

# S 8000 IQ Импосты

- S 3000
- S 8000 IQ**
- S 9000
- GEALAN-KUBUS®
- Штульпы
- Шпрорсы
- Штапики
- Армирование
- Уплотнители
- Расширители
- Соединители
- Угловые соединители
- Накладки
- Подставочные профили
- Пороги
- Системы вентиляции
- Подъемно-раздвижная дверь
- Сдвижная система SMOOVIO
- Аксессуары

## 3 Камерные

**8044** 

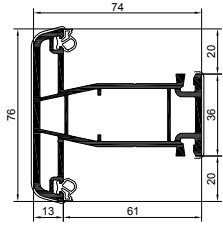

...51	lx	ly	Typ	d
8780	1,76	0,66	U	2,00
8781	1,38	0,51	U	1,50



**8509A**<sup>55</sup>  **7473**<sup>55</sup>



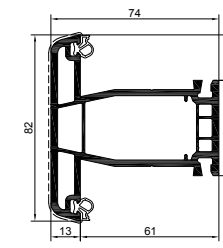

**8037** 



...51	lx	ly	Typ	d
8701	5,92	2,87	U	2,00
8703	5,51	1,80	U	2,00
8751	4,50	2,25	U	1,50
8753	4,27	1,40	U	1,50

**8492**<sup>70</sup>  **8411**<sup>80</sup>  **7473**<sup>55</sup>

**8493**<sup>70</sup>  **8477**<sup>51</sup> 

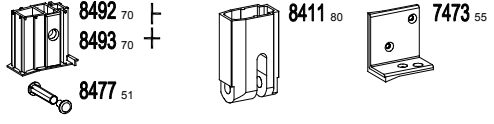

## 5 Камерные

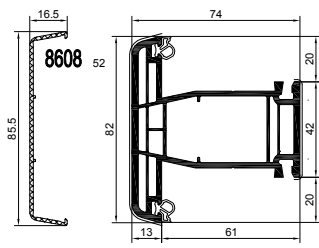

**8038** 

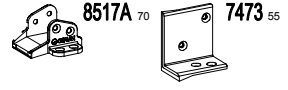

...51	lx	ly	Typ	d
8715	1,62	1,63	U	1,50
8716	1,74	1,05	U	1,50

**8517A**<sup>70</sup>  **7473**<sup>55</sup>



**8039**  

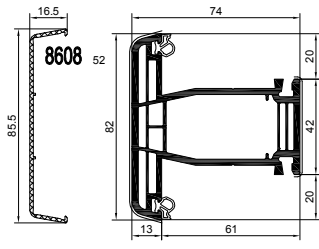

...51	lx	ly	Typ	d
8703	5,51	1,80	U	2,00
8751	4,50	2,25	U	1,50
8753	4,27	1,40	U	1,50

**8517A**<sup>70</sup>  **8411**<sup>80</sup>

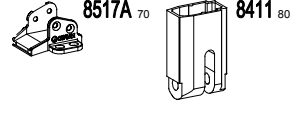



**7473**<sup>55</sup>





# S 8000 IQ Створки

## 4 Камерные

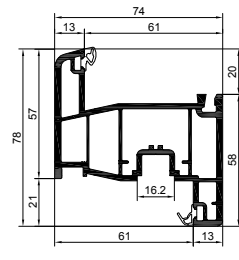
**8075**  



...51	lx	ly	Typ	d
8780	1,76	0,66	U	2,00
8781	1,38	0,51	U	1,50

**8081**  

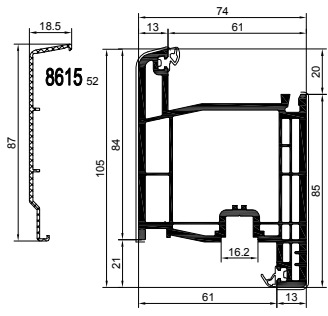

...51	lx	ly	Typ	d
8706	10,60	9,22	U	2,00

**7734** 

51/210  
51/240  
lx = 3,00  
ly = 0,02

# S 8000 IQ Створки

## 4 Камерные

**8076**

...51	lx	ly	Typ	d
8736	13,83	20,88		2,00
8737	13,83	20,88		2,00

...52	lx	ly	Typ	d
8732	16,81	27,51		2,00

**8441** 70 8732 52  
**8443** 70 8736 51 8737 51

**3158** 99

**7734** 51 / 210  
51 / 240  
lx = 3,00  
ly = 0,02

**8273**

...51	lx	ly	Typ	d
8736	13,83	20,88		2,00

**8177** 92 S/G

## 5 Камерные

**8092**

...51	lx	ly	Typ	d
8703	5,51	1,80		2,00
8704	4,00	1,44		2,00
8753	4,27	1,40		1,50
8754	3,11	1,13		1,50
8758	3,38	1,52		2,00

## 6 Камерные

**8099**

...51	lx	ly	Typ	d
3712	1,90	1,00		1,50

**8095**

...51	lx	ly	Typ	d
8716	1,74	1,05		1,50
8727	2,20	1,35		2,00
8723	1,55	0,89		2,00

## 4 Камерные

**8077**

...51	lx	ly	Typ	d
8777	4,12	1,34		1,50

**8078**

...51	lx	ly	Typ	d
8706	10,60	9,22		2,00

**8611**

**7734** 51 / 210  
51 / 240  
lx = 3,00  
ly = 0,02

**8042**

...51	lx	ly	Typ	d
8736	13,83	20,88		2,00
8732	16,81	27,51		2,00

**8441** 70 8732 52  
**8443** 70 8736 51 8737 51

**7734** 51 / 210  
51 / 240  
lx = 3,00  
ly = 0,02

**8177** 92 S/G

**8273**

...51	lx	ly	Typ	d
8736	13,83	20,88		2,00

S 3000

S 8000 IQ

S 9000

GEALAN-KUBUS®

Штульпы

Шпрорсы

Штапики

Армирование

Уплотнители

Расширители

Соединители

Угловые соединители

Накладки

Подставочные профили

Пороги

Системы вентиляции

Подъемно-раздвижная дверь

Сдвижная система SMOOVIO

Аксессуары

# S 9000 Рамы

6 Камерные

S 3000

S 8000 IQ

S 9000

GEALAN-KUBUS®

Штульпы

Шпроссы

Штапики

Армирование

Уплотнители

Расширители

Соединители

Угловые соединители

Накладки

Подставочные профили

Пороги

Системы вентиляции

Подъемно-раздвижная дверь

Сдвижная система SMOOVIO

Аксессуары

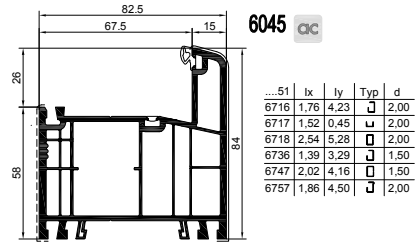
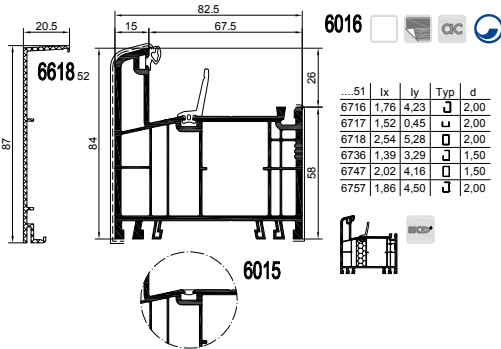
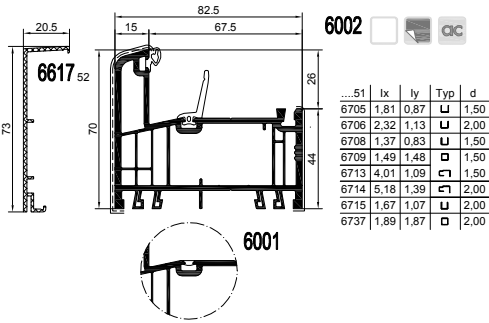

# S 9000 Импосты

4 Камерные

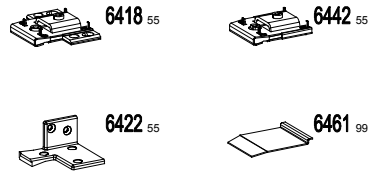
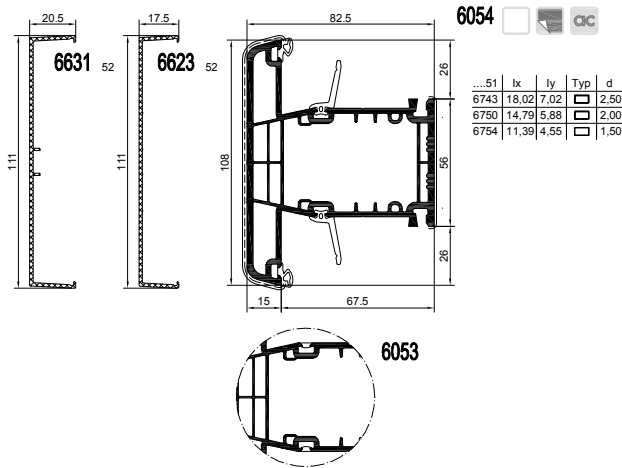

6 Камерные

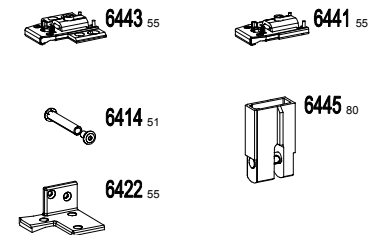
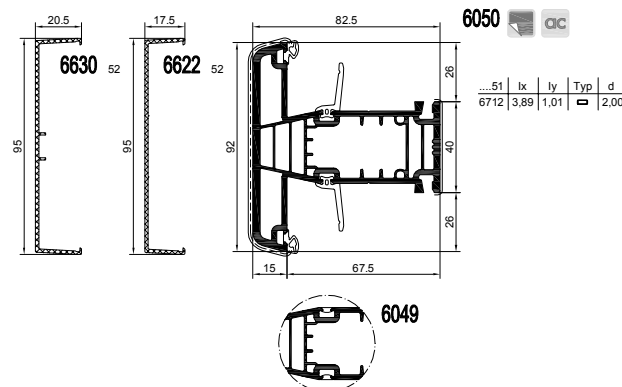



# S 9000 Импосты

6 Камерные

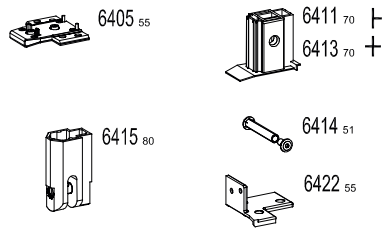
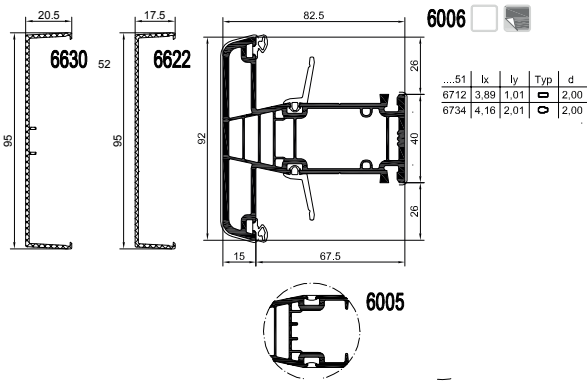

# S 9000 Створки

6 Камерные

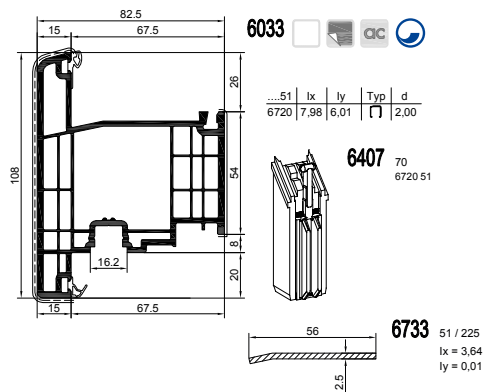
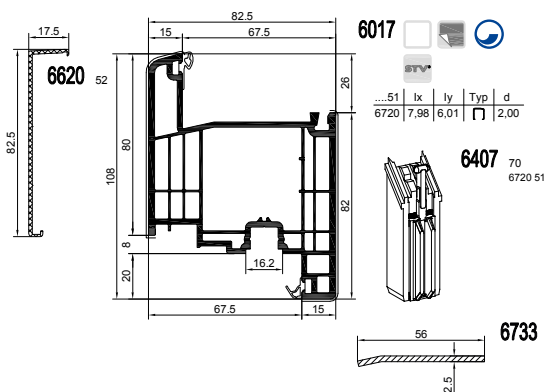
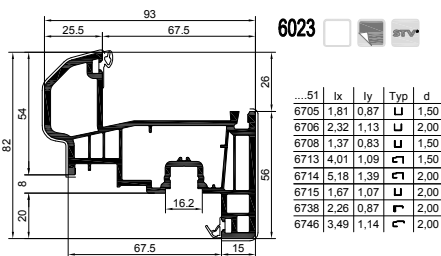
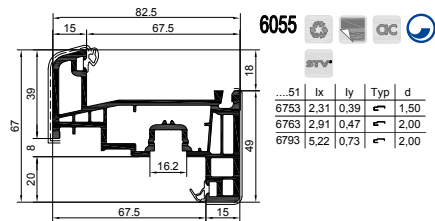
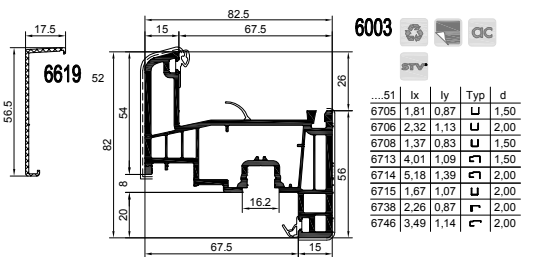

S 3000

S 8000 IQ

**S 9000**

GEALAN-KUBUS®

Штульпы

Шпрорсы

Штапики

Армирование

Уплотнители

Расширители

Соединители

Угловые соединители

Накладки

Подставочные профили

Пороги

Системы вентиляции

Подъемно-раздвижная дверь

Сдвижная система SMOOVIO

Аксессуары

# S 9000 Створки

5 Камерные

S 3000

S 8000 IQ

S 9000

GEALAN-KUBUS®

Штульпы

Шпрорсы

Штапики

Армирование

Уплотнители

Расширители

Соединители

Угловые соединители

Накладки

Подставочные профили

Пороги

Системы вентиляции

Подъемно-раздвижная дверь

Сдвижная система SMOOVIO

Аксессуары

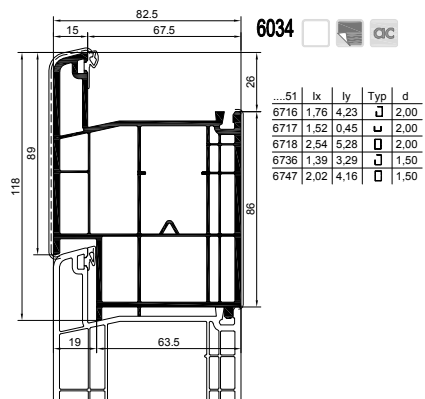
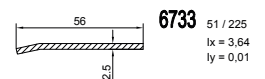
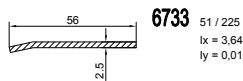
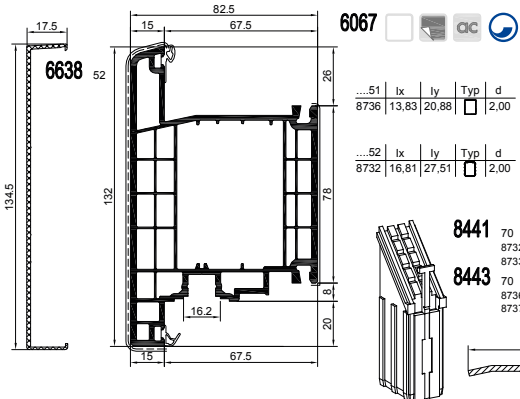
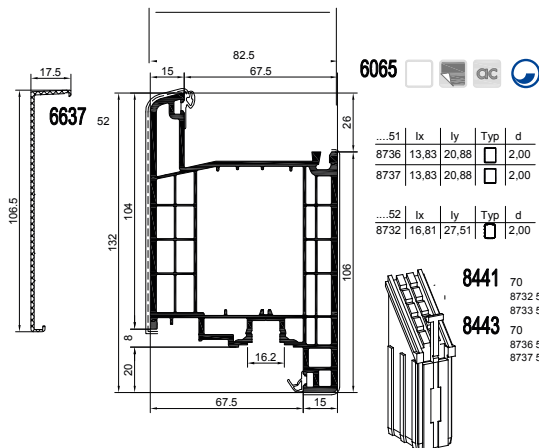
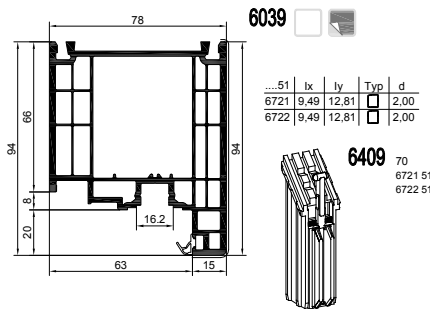
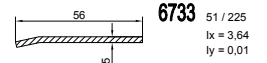
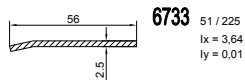
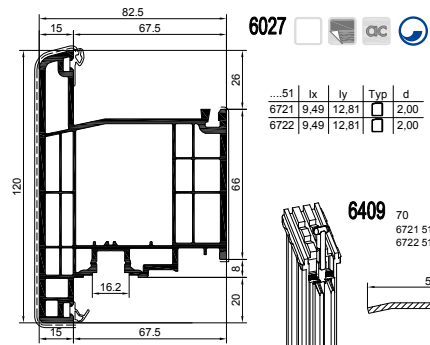
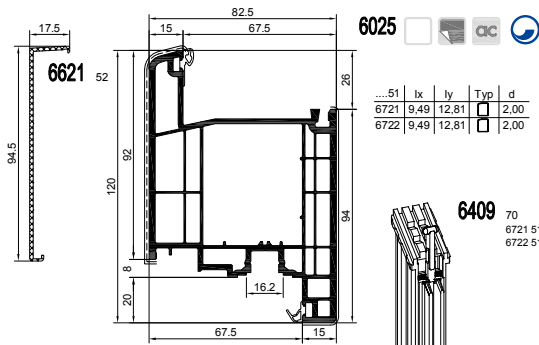

## Рама

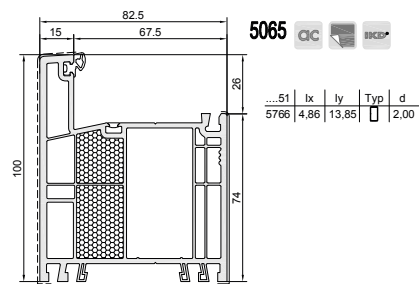
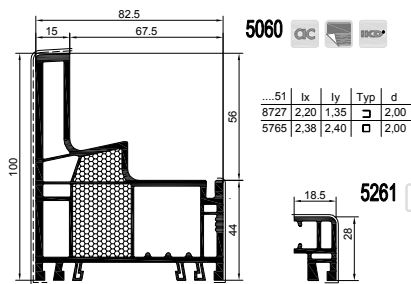

## Импост

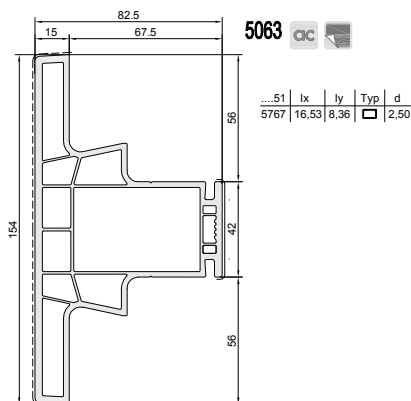
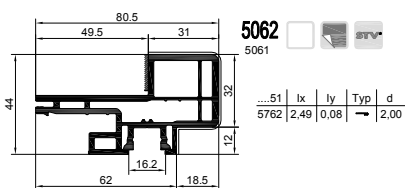
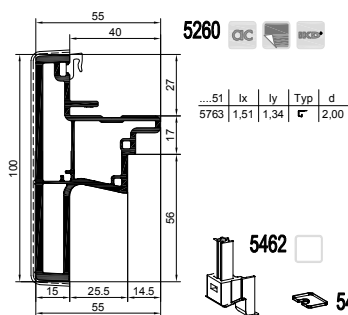

## Створка

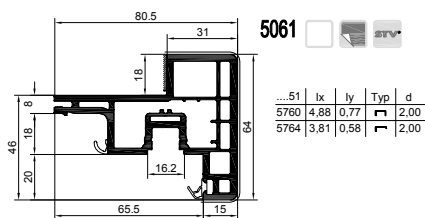

## Универсальные



S 3000

S 8000 IQ

S 9000

GEALAN-KUBUS®

Штульпы

Шпрорсы

Штапики

Армирование

Уплотнители

Расширители

Соединители

Угловые соединители

Накладки

Подставочные профили

Пороги

Системы вентиляции

Подъемно-раздвижная дверь

Сдвижная система SMOOVIO

Аксессуары

# Штульпы

- S 3000
- S 8000 IQ
- S 9000
- GEALAN-KUBUS®

## S 3000

**3080**  **3511**  **3510**

...51	lx	ly	Typ	d
2720	2,16	1,11		2,00

## Штульпы

- Шпрорсы
- Штапики
- Армирование
- Уплотнители
- Расширители
- Соединители
- Угловые соединители
- Накладки
- Подставочные профили
- Пороги
- Системы вентиляции

## S 8000 IQ

**8080**  **8401**  **8516**  **8510**

...51	lx	ly	Typ	d
8703	5,51	1,80		2,00
8751	4,50	2,25		1,50
8753	4,27	1,40		1,50

**8511**  **8512**

**8617**  **8618**  **8304**  **8516**  **8511**  **8510**  **8401**

...51	lx	ly	Typ	d
8703	5,51	1,80		2,00
8751	4,50	2,25		1,50
8753	4,27	1,40		1,50

**8621**

## S 9000

- Подъемно-раздвижная дверь
- Сдвижная система SMOOVIO
- Аксессуары

**6012**  **6403**  **6427**  **6428**

...51	lx	ly	Typ	d
6711	4,15	1,14		1,50

**6042**  **6403**  **6427**  **6428**

...51	lx	ly	Typ	d
6711	4,15	1,14		1,50

# Штульпы

## S 9000

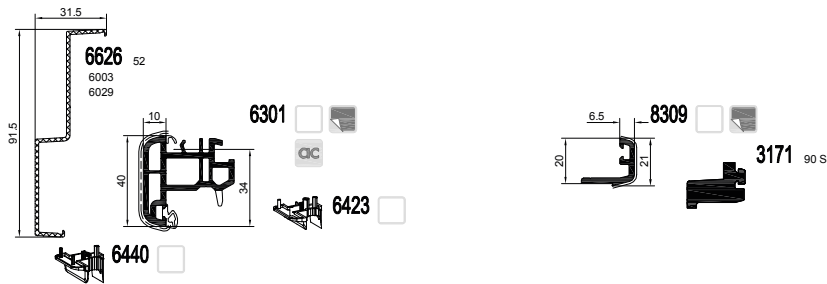

- S 3000
- S 8000 IQ
- S 9000
- GEALAN-KUBUS®

## Штульпы

## S 9000 Моноштульп

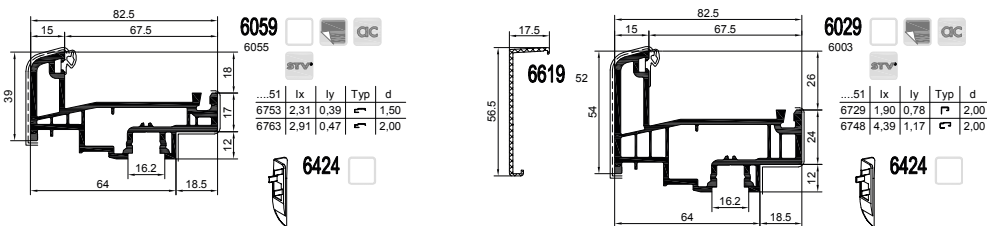

- Шпрорсы
- Штапики
- Армирование
- Уплотнители
- Расширители

## GEALAN-KUBUS®

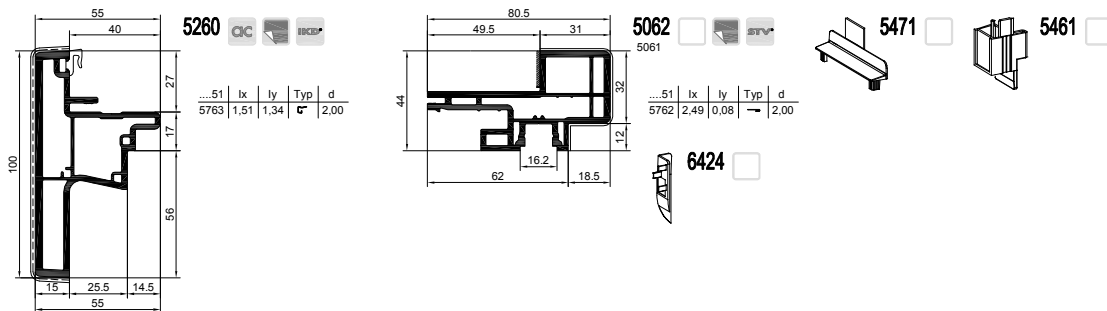

- Соединители
- Угловые соединители
- Накладки
- Подставочные профили
- Пороги
- Системы вентиляции
- Подъемно-раздвижная дверь
- Сдвижная система SMOOVIO
- Аксессуары

# Шпроссы

Независимые от системы

S 3000

S 8000 IQ

S 9000

GEALAN-KUBUS®

Штульпы

**Шпроссы**

Штапики

Армирование

Уплотнители

Расширители

Соединители

Угловые соединители

Накладки

Подставочные профили

Пороги

Системы вентиляции

Подъемно-раздвижная дверь

Сдвижная система SMOOVIO

Аксессуары

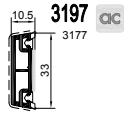
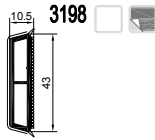
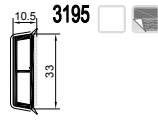
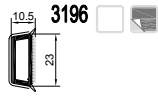

# Штапики

S 3000 / S8000 IQ / HST S8000 / SMOOVIO

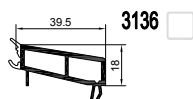
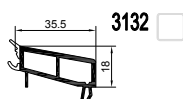
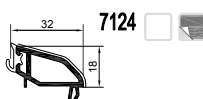
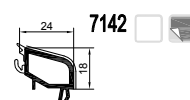
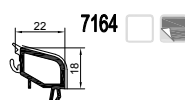
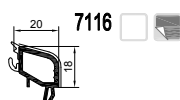
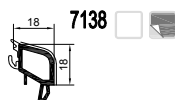
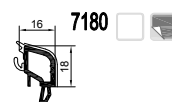
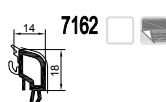
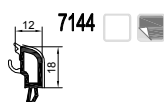
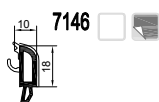

S 9000 / HST S9000

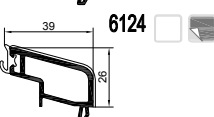
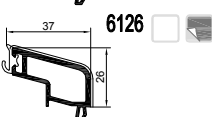
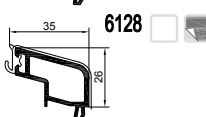
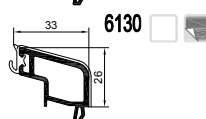
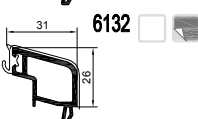
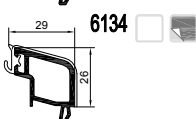
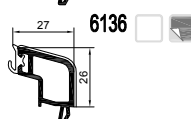
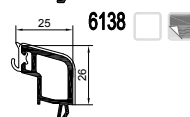
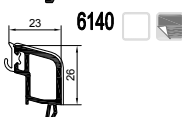
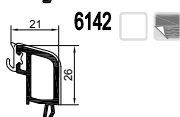
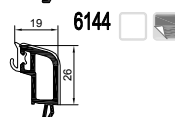
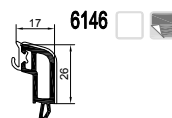
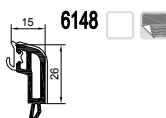
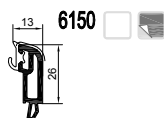
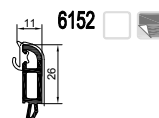

S 3000

S 8000 IQ

S 9000

GEALAN-KUBUS®

Штульпы

Шпроссы

**Штапики**

Армирование

Уплотнители

Расширители

Соединители

Угловые соединители

Накладки

Подставочные профили

Пороги

Системы вентиляции

Подъемно-раздвижная дверь

Сдвижная система SMOOVIO

Аксессуары

# Армирование

Независимые от системы

- S 3000
- S 8000 IQ
- S 9000
- GEALAN-KUBUS®
- Штульпы
- Шпрорсы
- Штапики

## Армирование

- Уплотнители
- Расширители
- Соединители
- Угловые соединители
- Накладки
- Подставочные профили
- Пороги
- Системы вентиляции
- Подъемно-раздвижная дверь
- Сдвижная система SMOOVIO

## Аксессуары

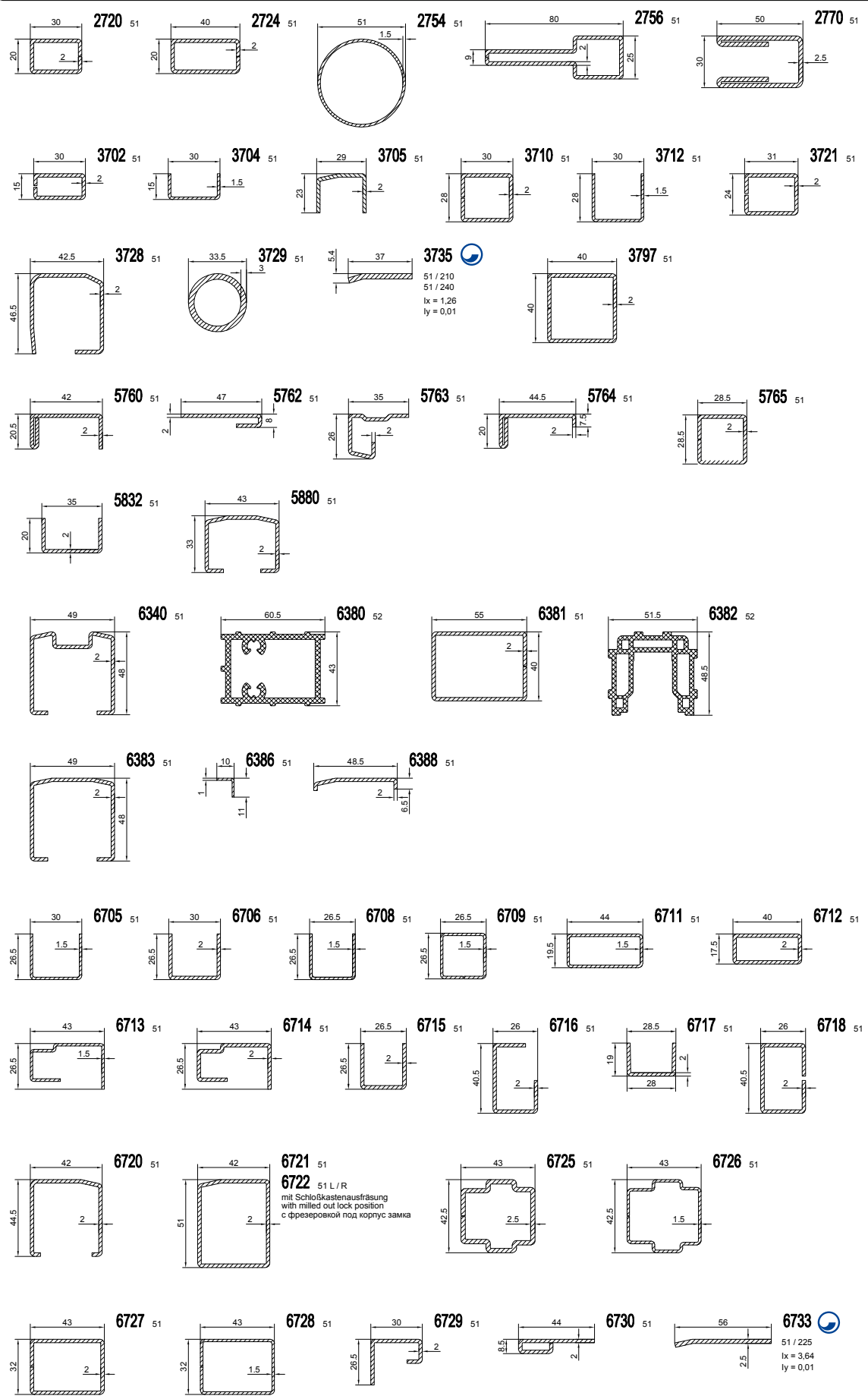



# Армирование

Независимые от системы

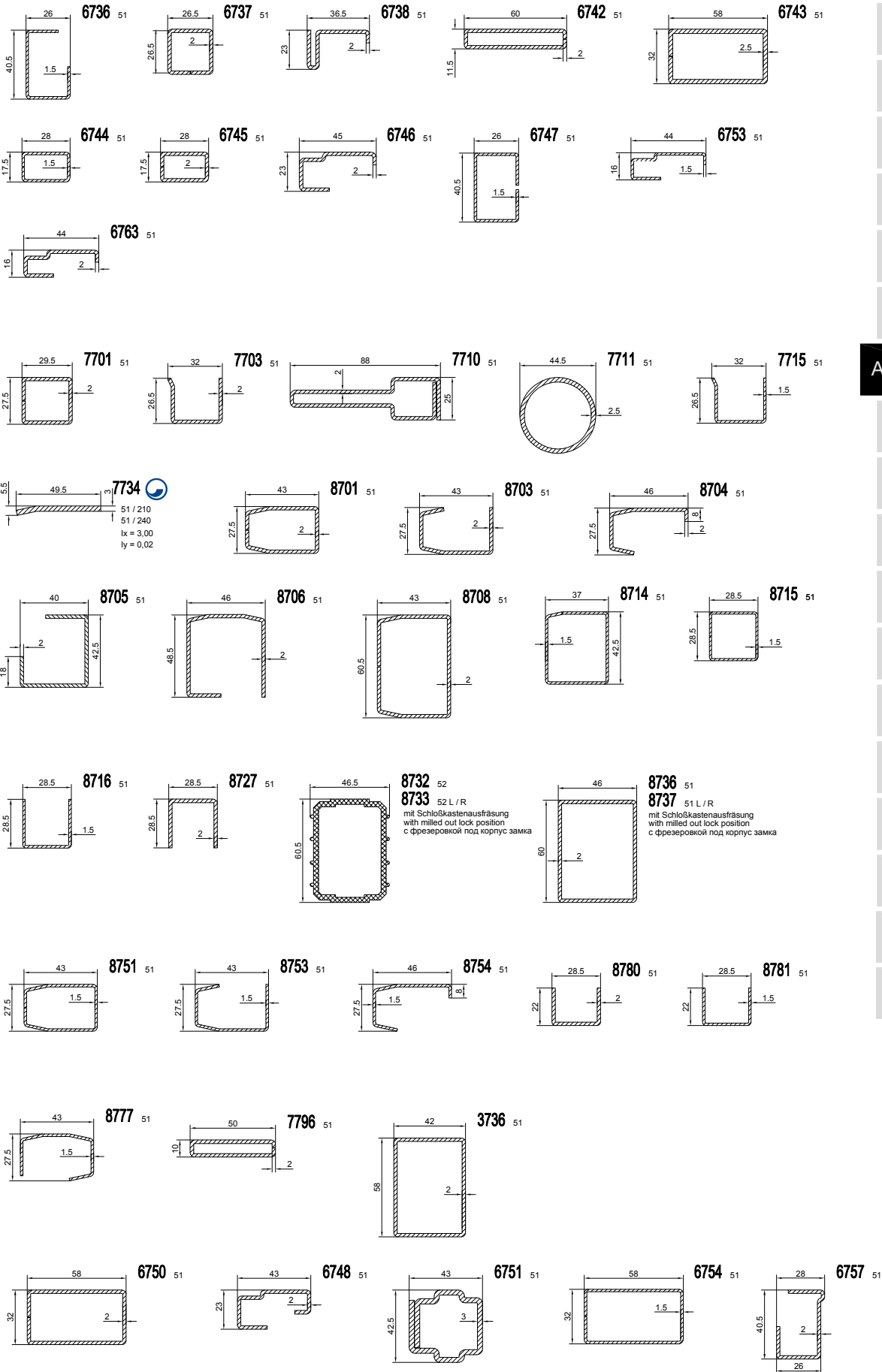

- S 3000
- S 8000 IQ
- S 9000
- GEALAN-KUBUS®
- Штульпы
- Шпрорсы
- Штапики

## Армирование

- Уплотнители
- Расширители
- Соединители
- Угловые соединители
- Накладки
- Подставочные профили
- Пороги
- Системы вентиляции
- Подъемно-раздвижная дверь
- Сдвижная система SMOOVIO
- Аксессуары

# Уплотнители

## Стекольные уплотнители

S 3000

S 3000



S 8000 IQ

S 8000 IQ



S 9000

S 9000

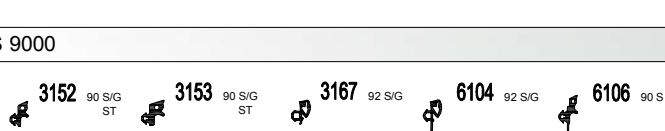

Штульпы

Шпроссы

Штапики

## Притворные уплотнители

Армирование

S 3000



Уплотнители

S 8000 IQ



Расширители

S 9000



Соединители

GEALN-KUBUS®

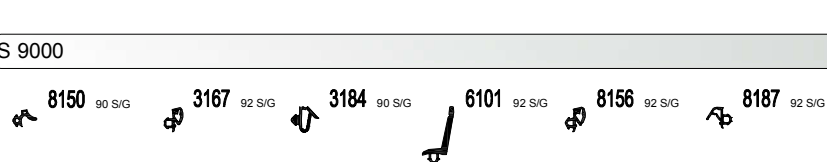

Угловые соединители

Накладки

Подставочные профили

Пороги

Системы вентиляции

Подъемно-раздвижная дверь

Сдвижная система SMOOVIO

Аксессуары

Уплотнители для дверей

S 3000



S 8000 IQ



S 9000



Складные двери

S 8000 IQ / S 9000



8176 90 S/G

# Уплотнители

## Щеточные уплотнители

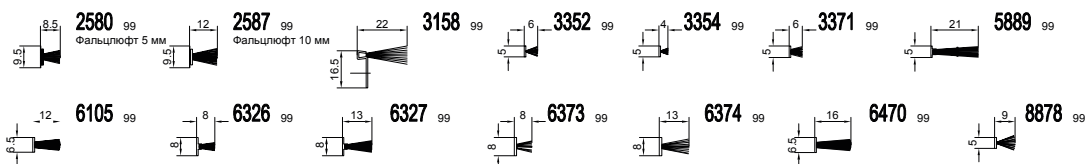

## Дополнительные уплотнители



## Лента STV

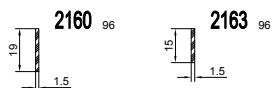

## Сдвижные системы

### Smoovio



S 3000

S 8000 IQ

S 9000

GEALAN-KUBUS®

Штульпы

Шпрорсы

Штапики

Армирование

**Уплотнители**

Расширители

Соединители

Угловые соединители

Накладки

Подставочные профили

Пороги

Системы вентиляции

Подъемно-раздвижная дверь

Сдвижная система SMOOVIO

Аксессуары

# Расширители

- S 3000
- S 8000 IQ
- S 9000
- GEALAN-KUBUS®
- Штульпы
- Шпроссы
- Штапики
- Армирование
- Уплотнители
- Расширители**
- Соединители
- Угловые соединители
- Накладки
- Подставочные профили
- Пороги
- Системы вентиляции
- Подъемно-раздвижная дверь
- Сдвижная система SMOOVIO
- Аксессуары

## S 3000

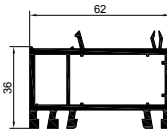

**3290**

...51	lx	ly	Typ	d
2724	4,22	1,39	□	2,00

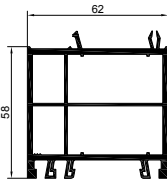

**3289**

...51	lx	ly	Typ	d
2724	4,22	1,39	□	2,00

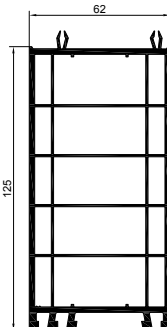

**3293**

...51	lx	ly	Typ	d
2724	4,22	1,39	□	2,00

## S 8000 IQ 5камерные / SMOOVIO

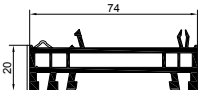

**2315**

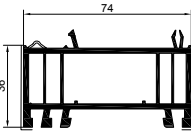

**2313**

...51	lx	ly	Typ	d
2724	4,22	1,39	□	2,00

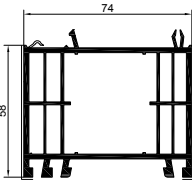

**7292**

...51	lx	ly	Typ	d
2724	4,22	1,39	□	2,00
40x20x1,5	2,77	0,44	□	1,50

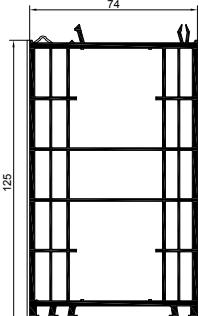

**2311**

...51	lx	ly	Typ	d
2724	4,22	1,39	□	2,00



**7160<sup>90</sup>**

## S 9000 / GEALAN-KUBUS®

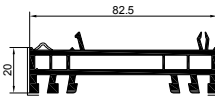

**5201**

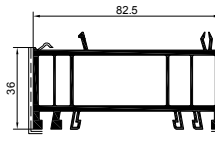

**5213**

...51	lx	ly	Typ	d
2724	4,22	1,39	□	2,00

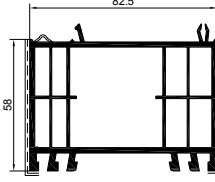

**5202**

...51	lx	ly	Typ	d
2724	4,22	1,39	□	2,00

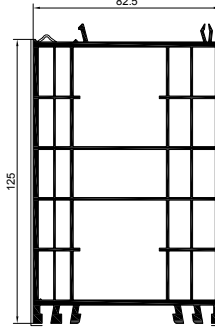

**5203**

...51	lx	ly	Typ	d
2724	4,22	1,39	□	2,00



**5101<sup>90</sup>**

# Соединители

Независимые от системы

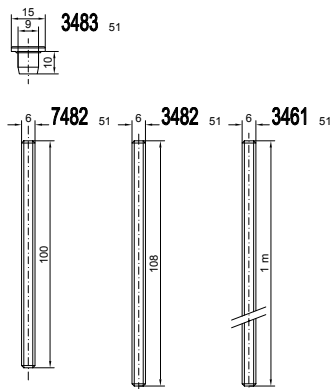
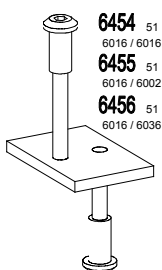
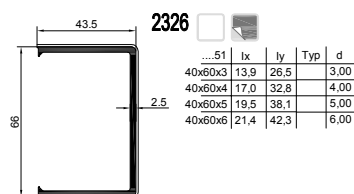
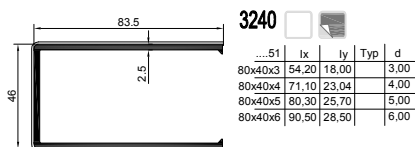
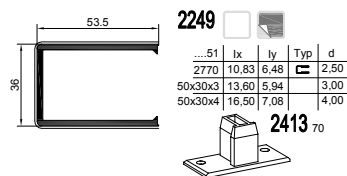
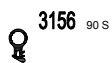
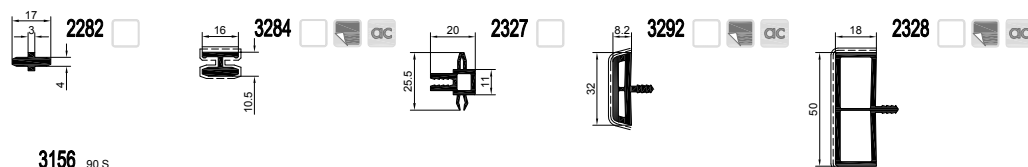

S 3000

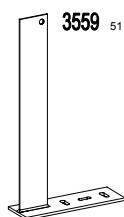
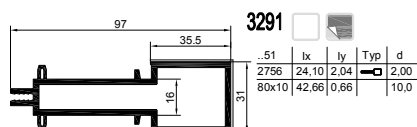

S 8000 IQ

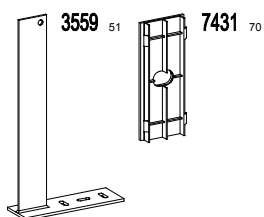
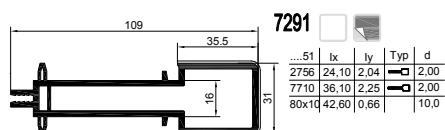

S 9000 / GEALAN-KUBUS®

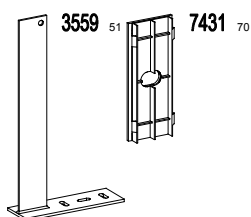
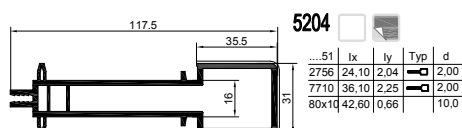

S 3000

S 8000 IQ

S 9000

GEALAN-KUBUS®

Штульпы

Шпроссы

Штапики

Армирование

Уплотнители

Расширители

Соединители

Угловые соединители

Накладки

Подставочные профили

Пороги

Системы вентиляции

Подъемно-раздвижная дверь

Сдвижная система SMOOVIO

Аксессуары

# Угловые соединители

- S 3000
- S 8000 IQ
- S 9000
- GEALAN-KUBUS®
- Штульпы
- Шпрорсы
- Штапики
- Армирование
- Уплотнители
- Расширители
- Соединители
- Угловые соединители**
- Накладки
- Подставочные профили
- Пороги
- Системы вентиляции
- Подъемно-раздвижная дверь
- Сдвижная система SMOOVIO
- Аксессуары

## S 3000

**3295**

...51	lx	ly	Typ	d
3797	7,11	7,14	□	2,00
40x40x3	9,78	9,78	□	3,00
40x40x4	11,80	11,80	□	4,00

**2325**

**2172** 90 SW

**2288**

...51	lx	ly	Typ	d
3729	3,08	3,08	○	3,25

**3287**

...51	lx	ly	Typ	d
2754	7,14	7,14	○	1,50

**2255**

## S 8000 IQ

**2304**

...51	lx	ly	Typ	d
50x50x2	14,37	14,37	□	2,00
50x50x4	25,00	25,00	□	4,00
50x50x5	28,90	28,90	□	5,00

**2325**

**2234**

**2172** 90 SW

**2233**

...51	lx	ly	Typ	d
7711	7,54	7,54	○	2,60

**8558** 51 7711

## S 9000 / GEALAN-KUBUS®

**2304**

...51	lx	ly	Typ	d
50x50x2	14,37	14,37	□	2,00
50x50x4	25,00	25,00	□	4,00
50x50x5	28,90	28,90	□	5,00

**2325**

**5207**

**2172** 90 SW

**5206**

...51	lx	ly	Typ	d
7711	7,54	7,54	○	2,60

**8558** 51 7711

# Накладки

Независимые от системы

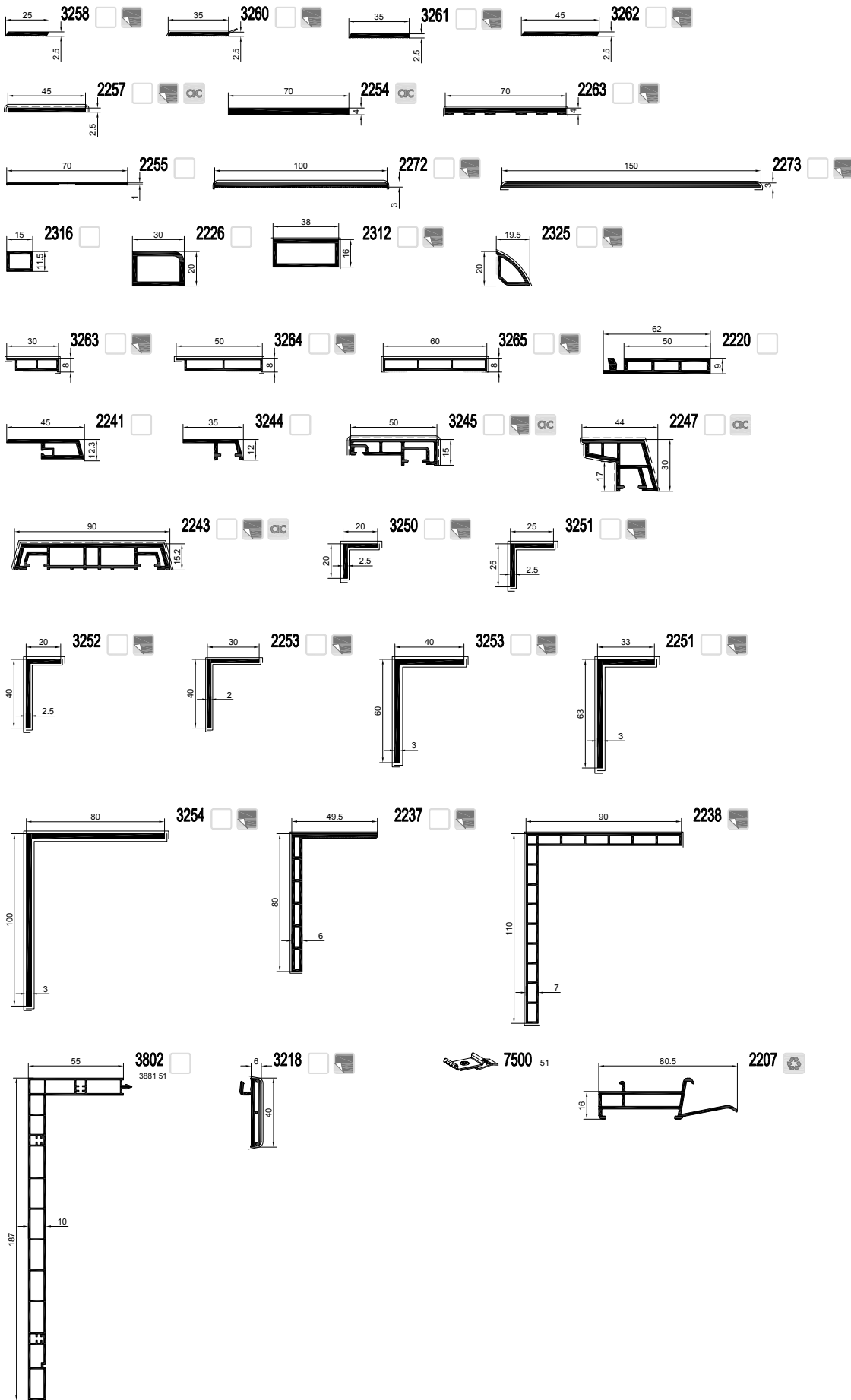

S 3000

S 8000 IQ

S 9000

GEALAN-KUBUS®

Штульпы

Шпрорсы

Штапики

Армирование

Уплотнители

Расширители

Соединители

Угловые соединители

## Накладки

Подставочные профили

Пороги

Системы вентиляции

Подъемно-раздвижная дверь

Сдвижная система SMOOVIO

Аксессуары

# Подставочные профили

S 3000

S 3000

S 8000 IQ

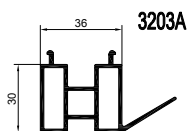

S 9000

GEALAN-KUBUS®

S 8000 IQ / S 9000 / GEALAN-KUBUS®

Штульпы

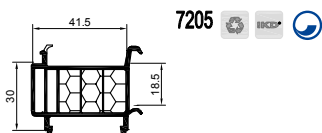
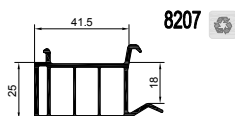

Шпроссы

Штапики

Армирование

Уплотнители

Расширители

Соединители

Угловые соединители

Накладки

**Подставочные профили**

Пороги

Системы вентиляции

Подъемно-раздвижная дверь

Сдвижная система SMOOVIO

Аксессуары



# Пороги

S 3000

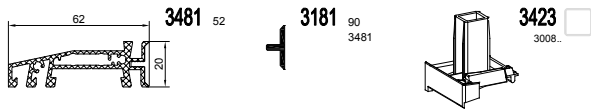

S 3000

S 8000 IQ

S 9000

GEALAN-KUBUS®

Штульпы

Шпроссы

Штапики

Армирование

Уплотнители

Расширители

Соединители

Угловые соединители

Накладки

Подставочные профили

## Пороги

Системы вентиляции

Подъемно-раздвижная дверь

Сдвижная система SMOOVIO

Аксессуары

S 8000 IQ

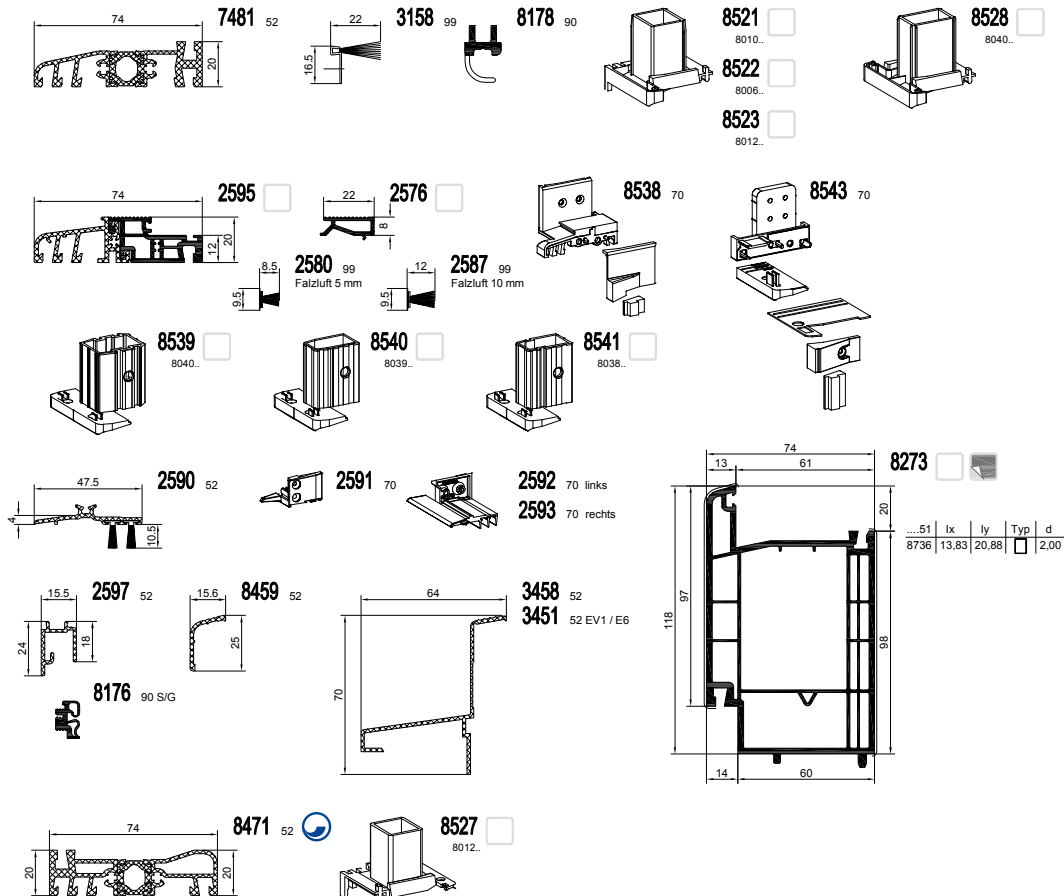

S 9000

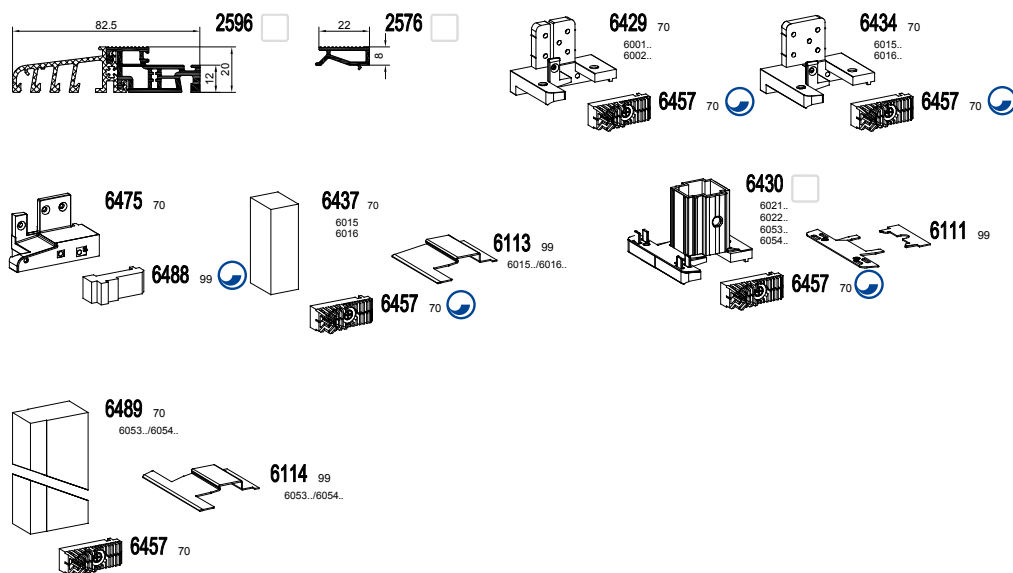

# Пороги

S 9000

S 3000

S 8000 IQ

S 9000

GEALAN-KUBUS®

Штульпы

Шпрорсы

Штапики

Армирование

Уплотнители

Расширители

Соединители

Угловые соединители

Накладки

Подставочные профили

Пороги

Системы вентиляции

Подъемно-раздвижная дверь

Сдвижная система SMOOVIO

Аксессуары

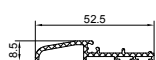

6431 52

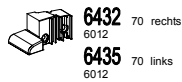

6432 70 rechts  
6012

6435 70 links  
6012



6433 70  
6431



6469 70  
6029



6447 70  
Aluschale

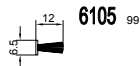

6105 99



6450 70 rechts  
6020

6449 70 links  
6020

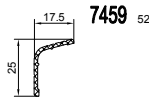

7459 52

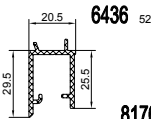

6436 52



8178 90



8176 90 SIG

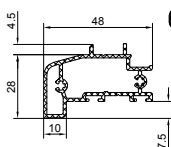

6463 52

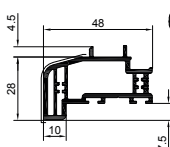

6463

..52	lx	ly	Typ	d
6791	0,71	0,23	■	1,50



6464 39  
6463

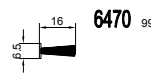

6470 99

GEALAN-KUBUS®

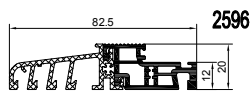

2596

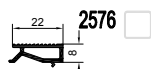

2576

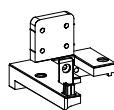

5466



5477 70

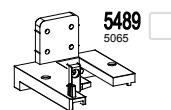

5489  
5065

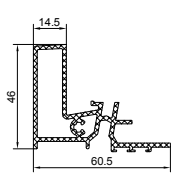

5463



5464

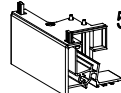

5465



5479 70

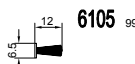

6105 99

# Системы вентиляции

## GECCO 3

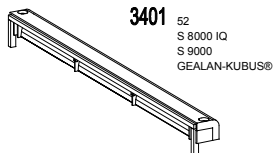

S 3000

S 8000 IQ

S 9000

GEALAN-KUBUS®

## GECCO 4

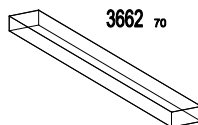
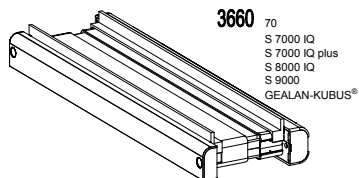

Штульпы

Шпрорсы

Штапики

## Air Watch

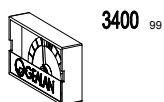

Армирование

Уплотнители

Расширители

Соединители

Угловые соединители

Накладки

Подставочные профили

Пороги

**Системы вентиляции**

Подъемно-раздвижная дверь

Сдвижная система SMOOVIO

Аксессуары

# Подъемно-раздвижные системы

S 9000

- S 3000
- S 8000 IQ
- S 9000
- GEALAN-KUBUS®
- Штульпы
- Шпрорсы
- Штапики
- Армирование
- Уплотнители
- Расширители
- Соединители
- Угловые соединители
- Накладки
- Подставочные профили
- Пороги
- Системы вентиляции
- Подъемно-раздвижная дверь
- Сдвижная система SMOOVIO
- Аксессуары

**6351** 52

**6350** 52

**8899** 70

**6360** 70

..51	lx	ly	Typ	d
6381	15,22	9,31	□	2,00

**6380** 52

**6381** 51

**6396** 70

**6381**

**6362** 52

..51	lx	ly	Typ	d
6340	12,80	8,54	□	2,00
6339	12,80	8,54	□	2,00
6383	12,53	8,93	□	2,00

**6382** 52

**6340** 51

**6339** 51

mit Schloßkastenausrüstung  
with milled out lock position  
с фрезеровкой под замок

**6383** 51

**6354** 52

**6363** 52

..51	lx	ly	Typ	d
6388	2,56	0,02	—	2,00

**6388** 51

**6422** 55

**6342** 52

**6343** 52

**6361** 52

**6368** 51

..51	lx	ly	Typ	d
6386	0,02	0,03	—	1,25

**6366** 51

**6337** 52

**6365** 52

**6346** 99

**6366** 51

**6367** 52

**6369** 52

**8899** 70

**6355** 52

**6384** 52

gelocht

**6378** 99

**6329** 52

gepunct / pierced

**6387** 52

**6359** 52

**6104** 92 S/G

**6106** 90 S

**6370** 92 S/G

**6397** 90 S

**6373** 99

**6374** 99

**6375** 90

**6376** 99

**6395** 99

# Подъемно-раздвижные системы

S 9000

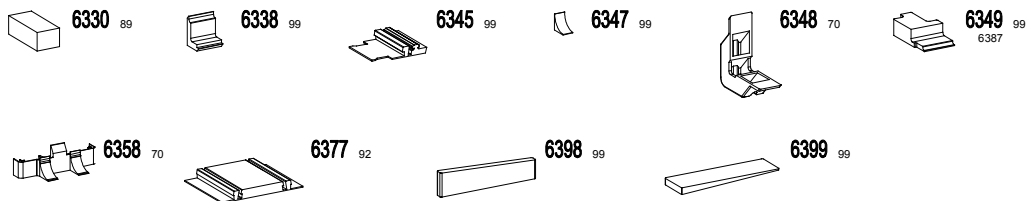

S 9000



S 3000

S 8000 IQ

S 9000

GEALAN-KUBUS®

Штульпы

Шпротсы

Штапики

Армирование

Уплотнители

Расширители

Соединители

Угловые соединители

Накладки

Подставочные профили

Пороги

Системы вентиляции

Подъемно-раздвижная дверь

Сдвижная система SMOOVIO

Аксессуары

# Сдвижная система

Сдвижная система 74/150мм (SMOOVIO)

S 3000

S 8000 IQ

S 9000

GEALAN-KUBUS®

Штульпы

Шпрорсы

Штапики

Армирование

Уплотнители

Расширители

Соединители

Угловые соединители

Накладки

Подставочные профили

Пороги

Системы вентиляции

Подъемно-раздвижная дверь

Сдвижная система SMOOVIO

Аксессуары

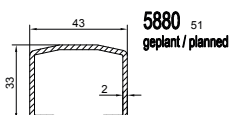
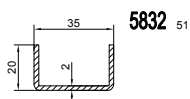
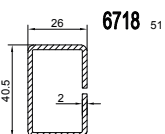
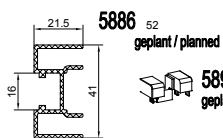
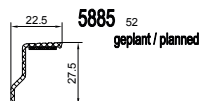
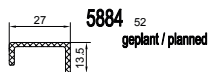
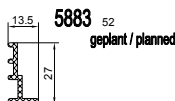
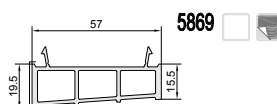
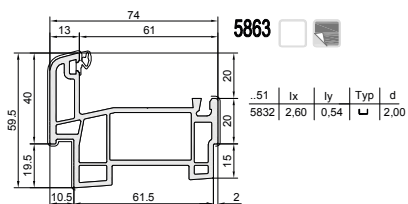
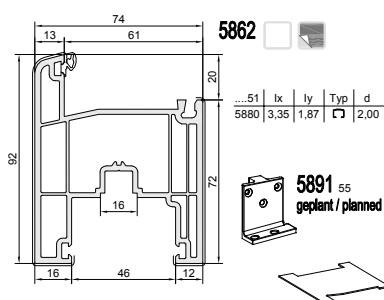
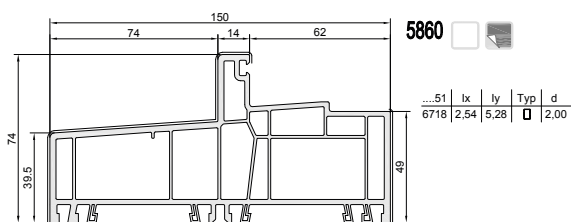

# Аксессуары

Универсальные

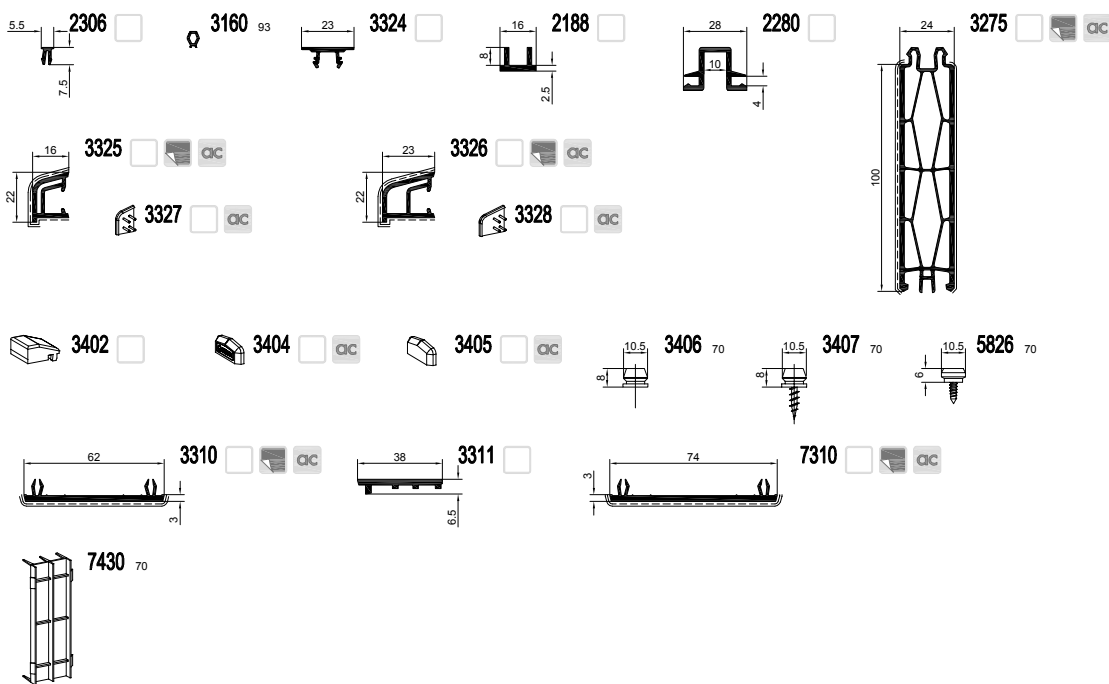

48,5 mm Универсалы



61 mm Универсалы



55 mm Универсалы



67,5 mm Универсалы

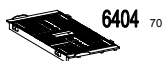

69 mm Универсалы

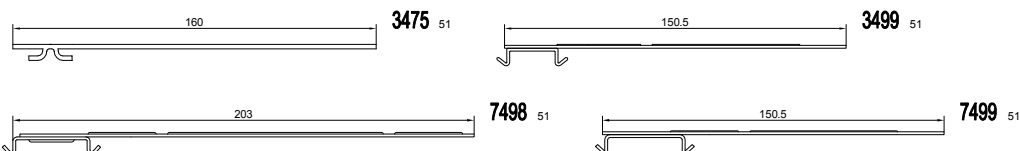

S 3000

S 8000 IQ

S 9000

GEALAN-KUBUS®

Штульпы

Шпрорсы

Штапики

Армирование

Уплотнители

Расширители

Соединители

Угловые соединители

Накладки

Подставочные профили

Пороги

Системы вентиляции

Подъемно-раздвижная дверь

Сдвижная система SMOOVIO

Аксессуары

Артикул	Наименование	Страница
2149	Уплотнитель	18
2155	Уплотнитель	19
2160	Клеящая лента STV	19
2163	Клеящая лента STV	19
2172	Лента упл.	19, 22
2188	Заглушка фурнитурного паза	31
2207	Внешний подоконник	23
2220	Внутр. профиль подоконника	23
2226	Универсальный профиль	23
2233	Эрк. соединитель труба	22
2234	Адаптер для эрк. соединителя	22
2237	Облицовочный уголок	23
2238	Облицовочный уголок	23
2241	Самоклеющаяся накладка	23
2243	Нащельник	23
2247	Накладка	23
2249	Облицовывающий профиль	21
2251	Уголок	23
2253	Уголок	23
2254	Облицовочная планка	23
2255	Облиц. планка снадломом	22, 23
2257	Облицовочная планка	23
2263	Облицовочная планка	23
2272	Облицовочная планка	23
2273	Облицовочная планка	23
2280	Соединитель подоконника	31
2282	Соединитель межрамный	21
2285	Адаптер для эрк. соединителя	22
2288	Изолирующий профиль	22
2304	Эрк. соединитель 90*	22
2306	Заполнитель паза штапика	31
2311	Расширитель рамы	20
2312	Универсальный профиль	23
2313	Расширитель рамы	20
2315	Расширитель рамы	20
2316	Универсальный профиль	23
2325	Закругленный профиль	22, 23
2326	Облицовочный профиль	21
2327	Соединительный профиль	21
2328	Облицовочный профиль	21
2413	Монтажное соединение	21
2576	ПВХ заглушка паза	25, 26
2580	Щёточное уплотнение	25
2587	Щёточное уплотнение	25
2590	Щёточное уплотнение	25
2591	Загл. для ал. козырька-отлива 25	25
2592	Загл. для ал. козырькаотлива (лев)	25
2593	Загл. для ал. козырькаотлива (прав)	25

Артикул	Наименование	Страница
2595	Комбинированный порог 74мм	25
2596	Порог 82,5мм	25, 26
2597	Алюминевый профиль	25
2724	Стальной усилитель	16
2754	Стальной усилитель	16
2756	Стальной усилитель	16
2770	Стальной усилитель	16
3005	Рама 3К-65 ММ	3
3008	Рама 3К-69 ММ	3
3042	Створка	4
3044	Импост	3
3068	Створка	3
3076	Створка	3
3077	Створка	4
3078	Створка	3
3080	Штульп	12
3081	Створка	3
3091	Створка	3
3132	Штапик	15
3136	Штапик	15
3152	Уплотнитель	18
3153	Уплотнитель	18
3156	Уплотнитель	21
3158	Щёточное уплотнение	6, 18, 25
3160	Уплотнитель	19, 31
3162	Уплотнитель	18
3167	Уплотнитель	18
3171	Уплотнение	13
3173	Уплотнитель	18
3177	Уплотнитель	14
3178	Уплотнитель	19
3181	Уплотнитель	25
3184	Уплотнитель	18, 30
3195	Переплет самоклеющийся, 33мм	14
3196	Переплет самоклеющийся, 23мм	14
3197	Переплет самоклеющийся	14
3198	Переплет самоклеющийся	14
3203А	Подставочный профиль	24
3218	Облицовочная рейка	23
3240	Облицовочный профиль	21
3244	Облицовочная рейка	23
3245	Облицовочная рейка	23
3250	Угловой профиль	23
3251	Угловой профиль	23
3252	Угловой профиль	23
3253	Угловой профиль	23
3254	Угловой профиль	23
3258	Облицовочная рейка	23



Артикул	Наименование	Страница
3260	Облицовочная рейка	23
3261	Облицовочная рейка	23
3262	Облицовочная рейка	23
3263	Облицовочная рейка	23
3264	Облицовочная рейка	23
3265	Облицовочная рейка	23
3275	Сэндвич панель	30
3284	Балконный соединитель	21
3287	Круглый профиль	22
3289	Расширитель рамы	20
3290	Расширитель рамы	20
3291	Статический соединитель	21
3292	Заглушка статического соединителя	21
3293	Расширитель рамы	20
3295 00	Угловой профиль	22
3310	Закрывающий профиль для рамы	31
3311	Заглушка фальца	31
3324	Заглушка фурнитурного паза	31
3325	Водоотбойник, 16мм	31
3326	Водоотбойник, 23мм	31
3327	Торцевая заглушка водоотбойника	31
3328	Торцевая заглушка водоотбойника	31
3400	Влагоизмеритель GEALAN	27
3401	Клапан GECCO 3	27
3402	Подпятник	31
3404	Загл. для водоотвода слоготипом	31
3405	Заглушка для водоотвода	31
3406	Шуруп с фасонной головкой	31
3407	Фасонная головка	31
3408	Фальцевый вкладыш	31
3411	Соединитель импоста разн. угл.	3
3423	Соединитель порога	25
3443	Угловой соединитель	4
3451	Защитная накладка	25
3458	Защитная накладка	25
3461	Винтовое соединение	21
3473	Угловой соединитель импоста	3
3473A	Соединитель импоста	3
3475	Анкерная пластина	31
3476	Комплект крепежа	3
3481 52	Порог	25
3482	Винтовое соединение	21
3483	Гильза для арт 3482	21
3484	Соединитель импоста	3
3485	Крестовидный соединитель	3
3499	Анкерная пластина	31
3510	Заглушка для штульпа	12
3511	Заглушка для штульпа	12

Артикул	Наименование	Страница
3559	Монт. пластина для стат. соед.	21
3660	GECCO 4	27
3662	GECCO 4	27
3702	Стальной усилитель	16
3704	Стальной усилитель	16
3705	Стальной усилитель	16
3710	Стальной усилитель	16
3712	Стальной усилитель	16
3721	Стальной усилитель	16
3728	Стальной усилитель	16
3729	Стальной усилитель	16
3735	Стальной усилитель	16
3797	Стальной усилитель	16
3802	Прфиль для роллставен	23
5060	Рама	11
5061	Створка	11
5062	Моноштульп	11, 13
5063	Импост	11
5065	Рама	11
5101	Уплотнительная пластина	19, 20
5164	Уплотнитель	11, 18
5166	Упл. для арт. 5061 с/пшир. 50 мм	11, 18
5201	Расширитель рамы	20
5202	Расширитель рамы	20
5203	Расширитель рамы	20
5204	Статический соединитель	21
5206	Эрк. соединитель, труба	22
5207	Адаптер для эрк. соединителя	22
5213	Расширитель рамы	20
5260	Ответная часть моноштульпа	11, 13
5261	Дополн. внутренний профиль	11
5408	Фальцевый вкладыш	30
5461	Загл. для отв. части арт. 5260	13
5462	Загл. для моноштульпа	11
5463	Алюм. козырек-отлив арт.5061	26
5464	Заглушка для козырька-отлива	26
5465	Загл. для козырька отлива	26
5466	Соединитель порога	26
5468	Фальцевый фикс.моноштульпа	11
5469	Крепл. для глухогоостекления	11
5470	Пластина дляустановки с/п	11
5471	Заглушка внешняя для арт. 5260	13
5473	Выравниватель створки	11
5474	Фальцевый вкладыш	11
5477	Dichtblock	26
5478	Уплотнительная пластина	11
5479	Уплотнитель	26
5480	Накладка на отверстие под ручку	11

Артикул	Наименование	Страница
5481	Зажим для вклеивания с/п	11
5483	Усилитель для неподвижной ств.	11
5484	Нижняя упл. пластинадля арт. 5462	11
5486	Соединитель импоста	11
5487	Винт	11
5488	Соединитель	11
5489	Соединитель порога	26
5491	Соединитель	11
5760	Армирование 42/20,3/2 мм	16
5762	Армирование для арт. 5062	16
5763	Армирование для арт.5260	16
5764	Армирование для арт. 5061	16
5765	Стальной усилитель	16
5826	Винт	31
5832	Стальной усилитель	16, 30
5860	Рама	30
5861	Закрывающий профиль створки	30
5862	Створка	30
5863	Створка исполнение Design	30
5868	Лабиринт профиль	30
5869	Варавнивающий профиль рамы	30
5880	Стальной усилитель	16, 30
5882	Алюм. направл. нижняя	30
5883	Алюминиевый закрывающий профиль	30
5884	Алюм. направл. верхняя	30
5885	Алюм. накладка для рамы маленькая	30
5886	Алюм. напрал. для фурнитуры	30
5888	Алюм. профиль для лабиринта	30
5889	Щеточное уплотнение для лабиринта	30
5890	Заглушка для Арт.5886	
5891	Соединитель для Арт.5862	30
5892	Уплотнительная пластина для Арт.5862	30
6001	Рама	8
6002	Рама	8
6003	Створка	9
6005	Импост	9
6006	Импост	9
6012	Штульп 74/83 мм	12
6015	Рама	8
6016	Рама	8
6017	Створка	9
6021	Импост	9
6022	Импост	9
6023	Створка	9
6025	Створка	10
6027	Створка	10
6029	Моноштульп	13
6033	Створка	9

Артикул	Наименование	Страница
6034	Расшир. для дверной створки	10
6039	Створка	10
6042	Штульп 74 мм	12
6045	Рама	8
6049	Импост	8
6050	Импост	8
6053	Импост	8
6054	Импост	8
6055	Створка	9
6059	Моноштульп	13
6065	Створка	10
6067	Створка	10
6077	Рама	8
6079	Створка	9
6101	Уплотнитель	18
6104	Уплотнитель	18, 28
6105	Щёточное уплотнение	26
6106	Уплотнитель	18, 28
6111	Уплотнительная пластина	25
6113	Уплотнительная пластина	25
6114	Уплотнительная пластина	25
6124	Штапик	15
6126	Штапик	15
6128	Штапик	15
6130	Штапик	15
6132	Штапик	15
6134	Штапик	15
6136	Штапик	15
6138	Штапик	15
6140	Штапик	15
6142	Штапик	15
6144	Штапик	15
6146	Штапик	15
6148	Штапик	15
6150	Штапик	15
6152	Штапик	15
6301	Штульп	13
6329	Алюминиевый профиль	28
6330	Прокладка упл. для ПРД S9000	29
6331	Прокладка упл. для ПРД S9000	29
6337	Алюм. накладка для арт.6362	28
6338	Прокладка упл. для ПРД S9000	29
6339	Стальной усилитель	17, 28
6340	Стальной усилитель	16, 28
6341	Алюм. накладка для арт.6362	28
6342	Алюм. накладка для арт.6363	28
6343	Алюм. накладка для арт.6363	28
6345	Прокладка упл. для ПРД S9000	29

Артикул	Наименование	Страница
6346	Упл. блок для арт.6365	28
6347	Упл. углолок для ПРД S9000	29
6348	Напр. углолок для ПРД S9000	29
6349	Упл. блок для арт.6387 (левый)	29
6350	Алюм. накладка для арт.6360	28
6351	Алюм. накладка для арт.6360	28
6354	Алюм.накладка для арт.6362	28
6355	Алюм. накладка для арт.6367	28
6358	Заглушка для шульпа	29
6359	Алюминиевая рейка	28
6360	Рама	28
6361	ПВХ-профиль	28
6362	Створка	28
6363	Рама	28
6365	ПВХ-профиль	28
6366	ПВХ-профиль	28
6367	ПВХ-профиль	28
6368	Лабиринт-профиль	28
6369	ПВХ-профиль	28
6370	Уплотнитель	19, 28
6373	Щёточное уплотнение	28
6374	Щёточное уплотнение	28
6375	Упл. пластина для ПРД S9000	28
6376	Уплотнитель для арт. 6360	28
6377	Уплотнитель царги ПРД S9000	29
6378	Направляющая ПРД S9000	28
6380	Алюминиевый усилитель	28
6381	Стальной усилитель	16, 28
6382	Алюминиевый усилитель	16, 28
6383	Стальной усилитель	16, 28
6384	Алюминиевая направляющая	28
6386	Стальной усилитель	16, 28
6387	Алюминиевая рейка	28
6388	Стальной усилитель	16, 28
6390	Алюминиевая накладка на порог	29
6391	Упл. пластина для ПРД S9000 Дизайн	29
6395	Упл. пластина для ПРД S9000 Дизайн	28
6396	Соединитель	28
6397	Уплотнитель	28
6398	Выравнивающая пластина	29
6399	Выравнивающая пластина	29
6403	Заглушка для шульпа	12
6404	Фальцевый вкладыш	31
6405	Соединитель импоста	9
6407	Угловой соединитель	9
6409	Угловой соединитель	10
6411	Соединитель импоста	9
6413	Соединитель импоста	9
6414	Набор крепежа	8, 9

Артикул	Наименование	Страница
6415	Соединитель импоста для 6005/6006	9
6416	Соединитель импоста	9
6417	Крестовидный соединитель	9
6418	Соединитель импоста	8
6419	Набор крепежа	9
6420	Соед.импоста для 6021/6022	9
6422	Угловой соединитель импоста	8, 9, 28
6423	Заглушка для шульпа	13
6424	Заглушка для моношульпа	13
6427	Заглушка для шульпа	12
6428	Заглушка для шульпа	12
6429	Соединитель порога	25
6430	Соединитель порога	25
6431	Фартук цоколя входной двери	26
6432	Заглушка для шульпа	26
6433	Торцевая заглушка	26
6434	Соединитель порога	25
6435	Заглушка для шульпа	26
6436	Алюминиевая рейка	26
6437	Соединитель порога	25
6440	Заглушка для шульпа	13
6441	Соединитель импоста	8
6442	Соединитель импоста	8
6443	Соединитель импоста	8
6444	Соединитель импоста	8
6445	Соед. 6049/6050 импоста для	8
6446	Крестовидный соединитель	8
6447	Заглушка для шульпа	26
6449	Заглушка для шульпа	26
6450	Крепление для шульпа	26
6454	Межрамное крепление	21
6455	Межрамное крепление	21
6456	Межрамное крепление	21
6457	Уплотнительный блок	25
6460	Уплотнительная прокладка	8
6461	Уплотнительная прокладка	8
6463	Отлив	26
6463	Отлив	26
6464	Заглушка для шульпа	26
6469	Заглушка для шульпа	26
6470	Щёточное уплотнение	26
6475	Соединитель порога	25
6488	Dichtblock	25
6489	Профиль для заполнения	25
6617	Алюминиевая накладка	8
6618	Алюминиевая накладка	8
6619	Алюминиевая накладка	9
6620	Алюминиевая накладка	9
6621	Алюминиевая накладка	10

Артикул	Наименование	Страница
6622	Алюминиевая накладка	8
6623	Алюминиевая накладка	8, 9
6624	Алюминиевая накладка	12
6626	Алюминиевая накладка	13
6629	Алюминиевая накладка	12
6630	Алюминиевая накладка	8
6631	Алюминиевая накладка	8, 9
6705	Стальной усилитель	16
6706	Стальной усилитель	16
6708	Стальной усилитель	16
6709	Стальной усилитель	16
6711	Стальной усилитель	16
6712	Стальной усилитель	16
6713	Стальной усилитель	16
6714	Стальной усилитель	16
6715	Стальной усилитель	16
6716	Стальной усилитель	16
6717	Стальной усилитель	16
6718	Стальной усилитель	16, 30
6720	Стальной усилитель	16
6721	Стальной усилитель	16
6722	Ст. усилитель с фрез. под ручку	16
6725	Стальной усилитель	16
6726	Стальной усилитель	16
6727	Стальной усилитель	16
6728	Стальной усилитель	16
6729	Стальной усилитель	16
6730	Стальной усилитель	16
6733	Стальной усилитель	16
6736	Стальной усилитель	16
6737	Стальной усилитель	16
6738	Стальной усилитель	16
6742	Стальной усилитель	16
6743	Стальной усилитель	16
6744	Стальной усилитель	17
6745	Стальной усилитель	17
6746	Стальной усилитель	17
6747	Стальной усилитель	17
6748	Стальной усилитель	17
6750	Стальной усилитель	17
6751	Стальной усилитель	17
6753	Стальной усилитель	17
6754	Стальной усилитель	17
6757	Стальной усилитель	17
6763	Стальной усилитель	17
6793	Стальной усилитель	17
7116	Штапик	15
7124	Штапик	15

Артикул	Наименование	Страница
7138	Штапик	15
7142	Штапик	15
7144	Штапик	15
7146	Штапик	15
7160	Уплотнительная пластина	19, 20
7162	Штапик	15
7164	Штапик	15
7180	Штапик	15
7205	Подстав./заполн. профиль	24
7291	Статический соединитель	21
7292	Расширитель рамы	20
7310	Заглушка для рамы	31
7408	Фальцевый вкладыш	31
7430	Монтажная фальцевая колодка	31
7431	Фальцевый вкладыш	21
7459	Защитная накладка для порога	26
7473	Угловая передача	6
7481	Порог	25
7482	Межрамное крепление	21
7498	Анкерная пластина	31
7499	Анкерная пластина	31
7500	Соединитель	23
7701	Стальной усилитель	17
7703	Стальной усилитель	17
7710	Стальной усилитель	17
7711	Стальной усилитель	17
7715	Стальной усилитель	17
7734	Стальной усилитель	17
7796	Стальной усилитель	17
8001	Рама	5
8002	Рама	5
8006	Рама	5
8012	Рама	5
8029	Рама	5
8037	Импост	6
8038	Импост	6
8039	Импост	6
8042	Створка	7
8044	Импост	6
8075	Створка	6
8076	Створка	6
8077	Створка	7
8078	Створка	7
8080	Створка	12
8081	Створка	6
8092	Створка	7
8095	Створка	7
8099	Створка	7

Артикул	Наименование	Страница
8150	Уплотнитель	18
8156	Уплотнитель	18
8176	Уплотнитель	18, 25, 26
8177	Уплотнитель	6, 7, 18
8178	Уплотнитель	18, 25, 26
8186	Уплотнитель	18
8187	Уплотнитель	18
8207	Подстав./заполн. профиль	24
8273	Расшир. для дверной створки	6, 7, 25
8304	Штульп 64 мм	12
8309	Штульп	13
8304	Штульп 64 мм	12
8370	Уплотнение	18,3
8398	Алюминиевая облицовка	29
8401	Соед. клипса для 8080/8304	12
8411	Соед. импоста разн. угл. для 8039	6
8441	Угл. соединитель для 8732/873352	6, 7, 10
8443	Угл. соединитель для 8736/ 873751	6, 7, 10
8459	Алюминиевая накладка	25
8471	Порог	25
8477	Набор крепежа	6
8496	Соединитель импоста	6
8497	Крестовидный соединитель	6
8507	Соединитель импоста	6
8509А	Соединитель импоста	6
8510	Заглушка штульпа	12
8511	Заглушка штульпа	12
8512	Заглушка штульпа	12
8516	Заглушка штульпа	12
8517А	Соединитель импоста	6
8521	Соединитель порога	25
8522	Соединитель порога	25
8523	Соединитель порога	25
8527	Соединитель порога	25
8528	Соединитель порога	25
8538	Набор угл. соед. для порога	25
8539	Соединитель порога	25
8540	Соединитель порога	25
8541	Соединитель порога	25
8543	Набор угл. соед. для порога	25
8558	Монтажное соединение	22
8601	Алюминиевая накладка	5
8602	Алюминиевая накладка	5
8608	Алюминиевая накладка	6
8611	Алюминиевая накладка	7
8614	Алюминиевая накладка	7
8615	Алюминиевая накладка	6
8616	Алюминиевая накладка	6

Артикул	Наименование	Страница
8617	Алюминиевая накладка	12
8618	Алюминиевая накладка	12
8621	Заглушка для штульпа	12
8701	Стальной усилитель	17
8703	Стальной усилитель	17
8703	Стальной усилитель	17
8704	Стальной усилитель	17
8705	Стальной усилитель	17
8706	Армирование	17
8708	Армирование	17
8714	Армирование	17
8715	Армирование	17
8716	Армирование	17
8727	Арм. П-образное 28,5/28,5/2 мм	17
8732	Алюминиевый усилитель	17
8733	Алюминиевый усилитель	17
8736	Стальной усилитель	17
8737	Стальной усилитель	17
8751	Стальной усилитель	17
8753	Стальной усилитель	17
8754	Стальной усилитель	17
8777	Стальной усилитель	17
8780	Стальной усилитель	17
8781	Стальной усилитель	17



## Заметки

.....  
.....  
.....  
.....  
.....  
.....  
.....  
.....  
.....  
.....  
.....  
.....  
.....  
.....  
.....  
.....  
.....  
.....  
.....  
.....  
.....  
.....  
.....  
.....  
.....  
.....  
.....  
.....  
.....  
.....  
.....  
.....  
.....  
.....  
.....  
.....  
.....  
.....  
.....  
.....  
.....  
.....  
.....  
.....  
.....  
.....  
.....  
.....  
.....  
.....  
.....  
.....  
.....  
.....  
.....  
.....

